

Тип XXVIIВ "Seehund" (ранняя)

№ S.006
(S.020)
1:72

U-Boat type XXVIIВ Seehund (early)

Германская сверхмалая подводная лодка II MB

«Зеехунд» («Тюлень») була найбільш досконалою з німецьких надмалих підводних човнів. Проект XXVIIВ був розроблений навесні 1944 р. Серійне будівництво проводилося на Шихау Верк в Ельбінгу та Німеччина Верфт у Кілі. До кінця війни було зібрано 285 човнів.

З січня 1945 р. вони брали активну участь у бойових діях. «Зеехунди» входили до складу флотилії 312 К, що базується на Еймейден (Голландія). Вони здійснили 142 виходи в море та потопили 9 кораблів та суден союзників.

Після війни 4 підводні човни типу «Зеехунд» служили у складі ВМС Франції до 1956 року.

WWII German Midget Submarine

The Seehund ("Seal") was the most effective of German midget submarines. The project XXVIIВ was designed in spring 1944. Serial production was developed in Schichau Werk in Elbing and Germania Werft in Kiel. Up to the end of war there were built 285 units.

Since January 1945 they took active part in combat. Seehund midget submarines served in 312 K-Flottilla based in Ijmuiden (Holland). They accomplished 142 combat actions and sunk 9 Allied ships.

After the end of war 4 Seehund submarines served in French Navy up to 1956.

Тактико-технічні характеристики надмалого підводного човна типу XXVIIВ «Зеехунд»

Водотоннажність, т	14,9/17,0
Екіпаж, чол.	2
Довжина, м	11,865
Ширина, м	1,836
Висота, м	3,785
Двигун	Дизель Bussing, 60 к.с. Електромотор AEG, 25 к.с.
Максимальна швидкість, вуз.	7,7/6
Дальність плавання, миль	300/63
Глибина занурення, м	30/50
Озброєння	2x533 mm торпеди TIIIc/G7e

Tactical and Technical Specifications of U-Boat XXVIIВ Seehund (early)

Displacement, t	14,9/17,0
Crew, men	2
Length, m	11,865
Beam, m	1,836
Height, m	3,785
Engine	Bussing diesel, 60hp AEG electro engine, 25hp
Max. Speed, kn	7,7/6
Range, sm	300/63
Depth, m	30/50
Armament	2x533 mm TIIIc/G7e torpedoes

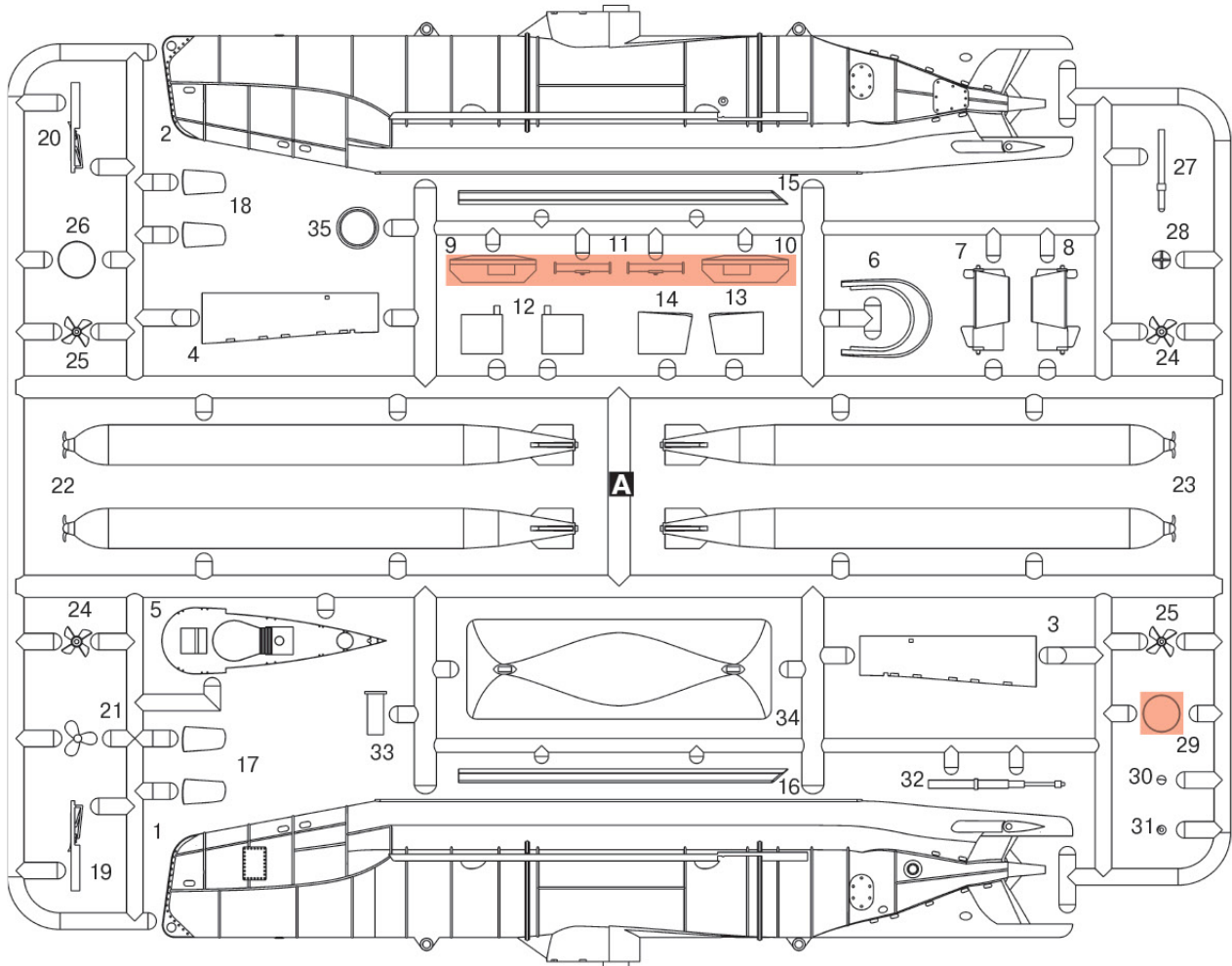

ПРИ СКЛАДАННІ
НЕ ВИКОРИСТОВУЄТЬСЯ
PARTS NOT FOR USE

x2 ЗРОБИТИ 2 ДЕТАЛІ
MAKE 2 PCS

1

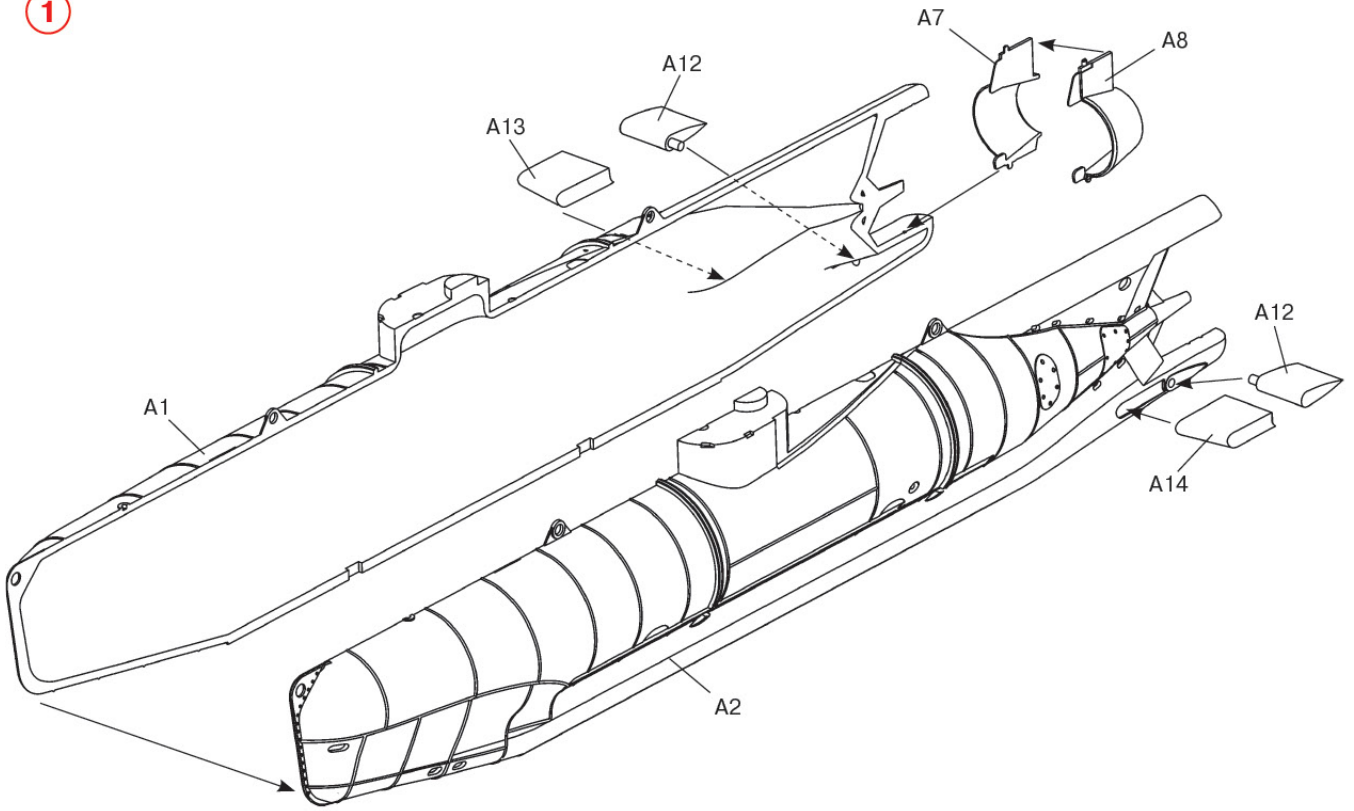

2

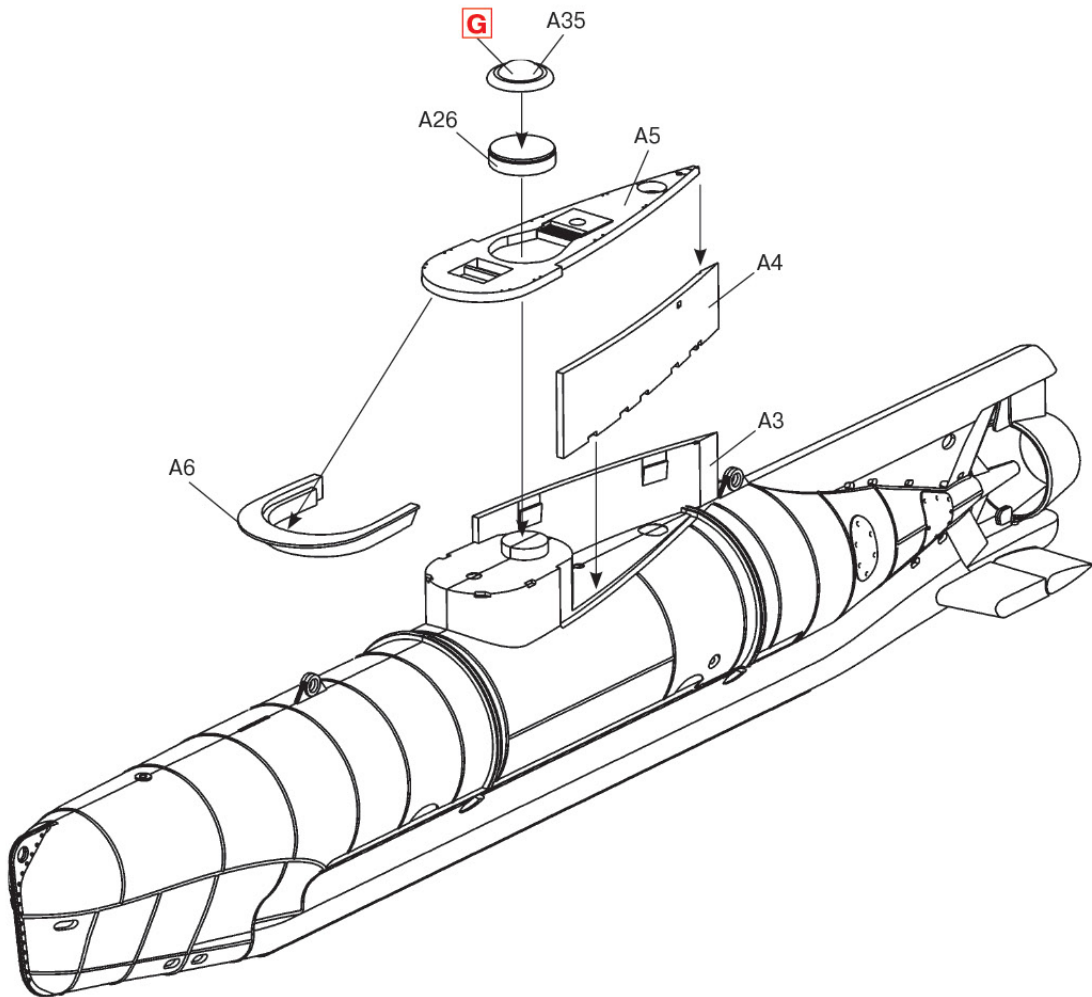

3

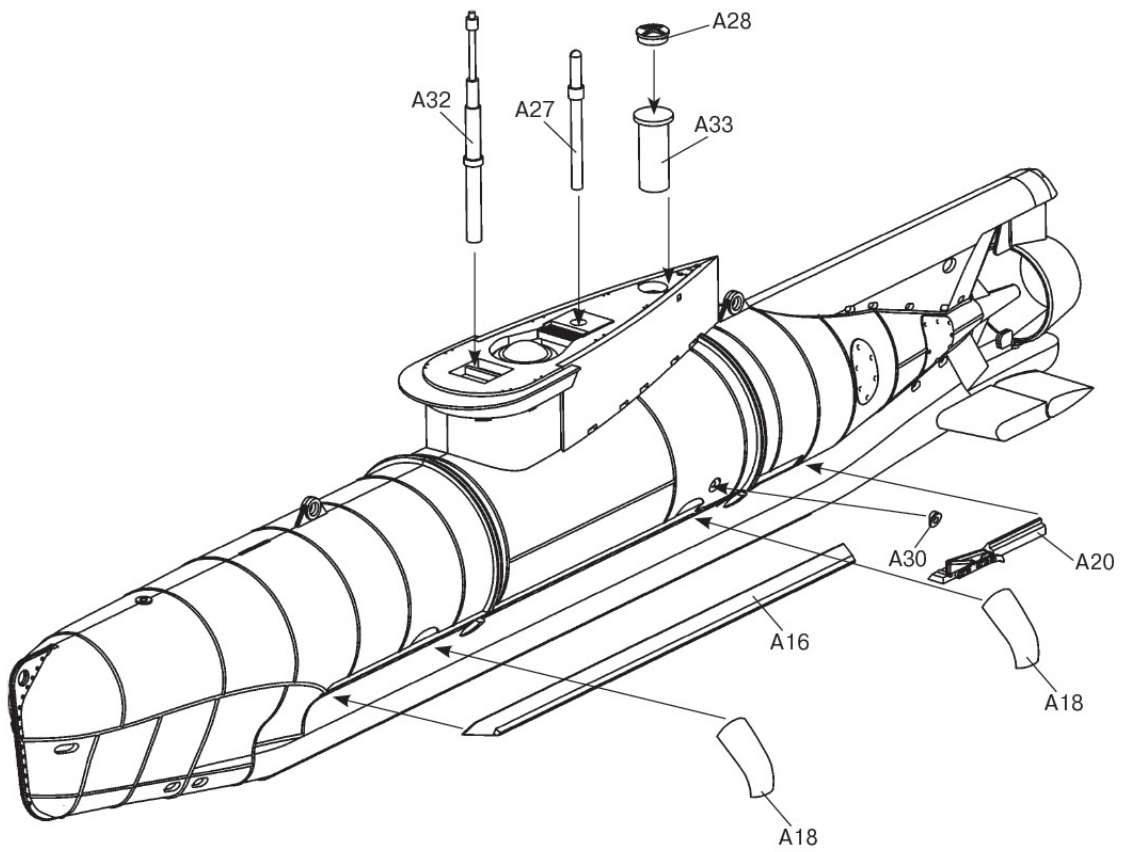

4

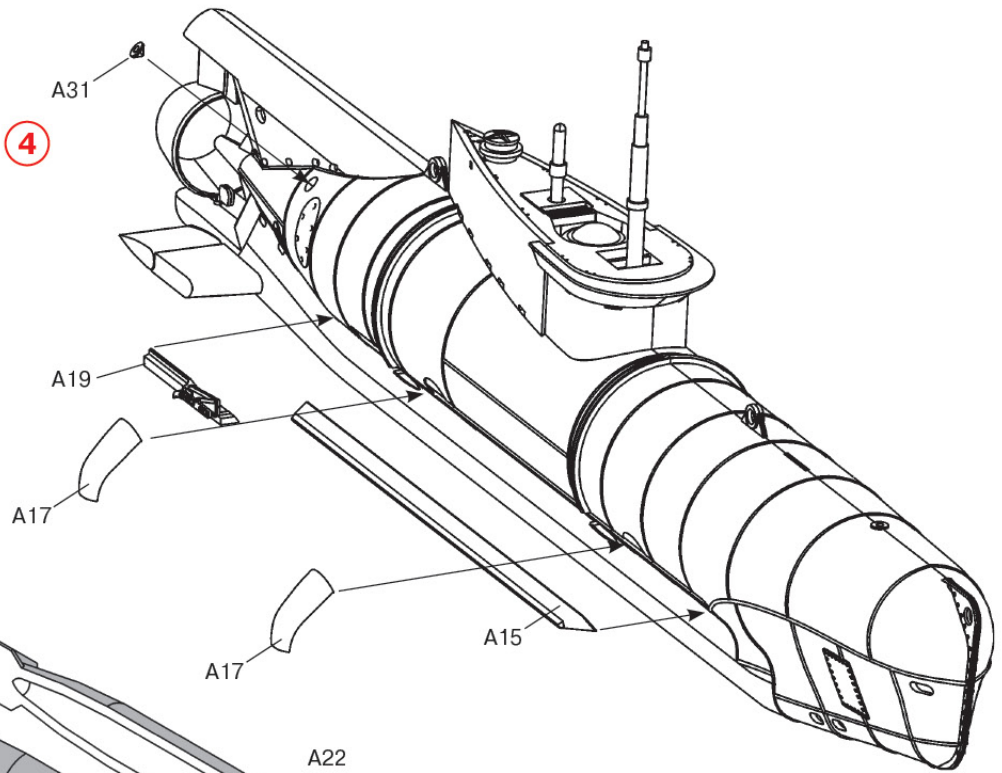

5

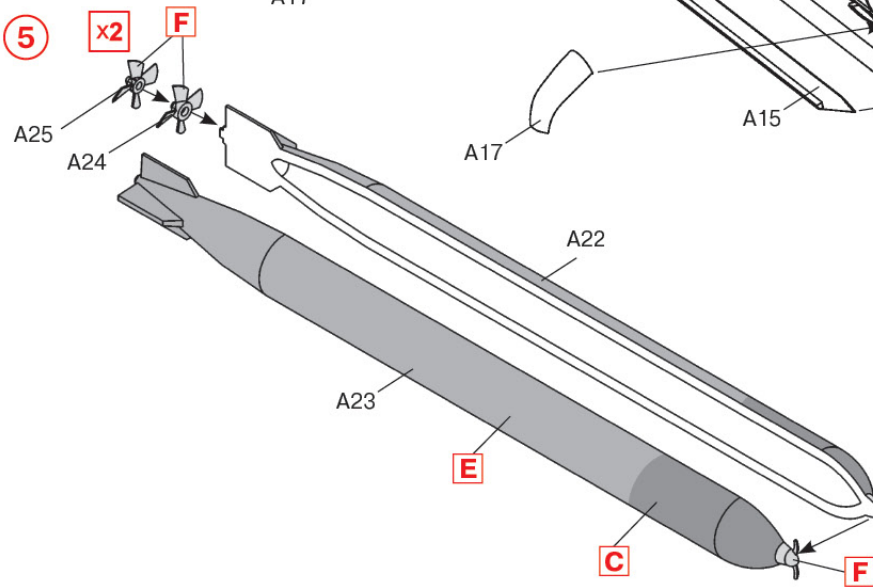

6

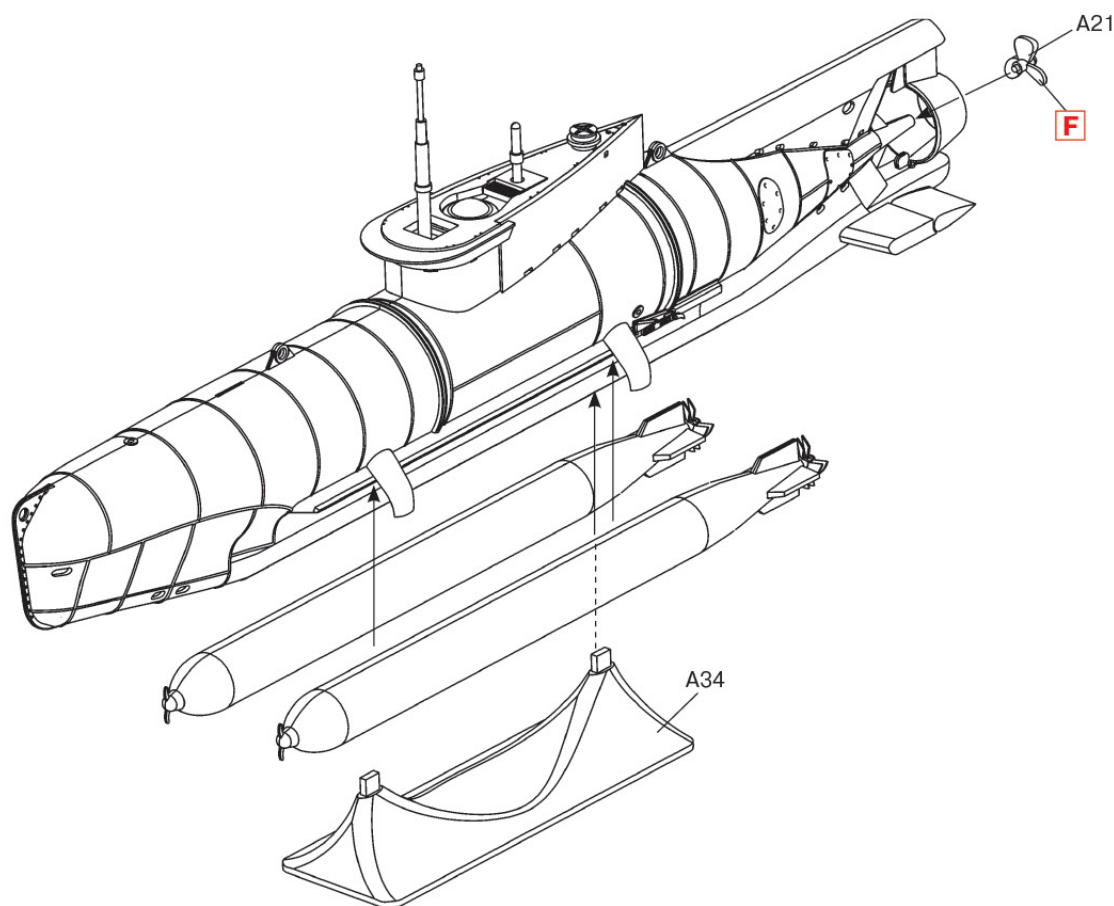

			
A	1001	Білий	White
B	1034	Темно-морський сірий	Dark Sea Grey
C	1037	Темно-сірий	Dark Grey
D	1033	Небесно-сіра	Sky Gray
E	1026	Масляна сталь	Oily Steel
F	1025	Сталь	Natural Steel
G	1024	Срібло	Silver

УВАГА!

Працювати з клеєм і фарбами в приміщенні, що провітрюється, і не допускати відкритого вогню. Для складання моделі рекомендується застосовувати полістирольний клей ПС або його зарубіжні аналоги. Відокремлюючи деталі від літників, використовуйте модельний ніж для зачистки.

Метод нанесення аплікацій

Чистим ножем або ножицями акуратно виріжте необхідну аплікацію.

Вирізану аплікацію зануріть у теплу воду на 20 секунд.

Приклавши аплікацію до необхідного місця, обережно видаліть підкладку.

Марлевим тампоном видаліть бульбашки повітря і злегка притисніть аплікацію.

Після висихання аплікацій вологим тампоном видаліть залишки клею навколо них.

CAUTION!

When you use glue or paint, do not use near open flame, and use in well ventilated room.

Glue and paint are not included.

When you take parts off from the runner frame, use a modeling scissors and trim excess plastic with a cutter or a file.

Correct Method for Applying Decals

Clean model surface with wet cloth.

Cut each design out of decal sheet and dip them in warm water for 20 seconds.

Check with finger tip if design is loose on base paper. If so, place it on proper position on model and slide off base paper leaving design on model.

Move design to exact position with wet finger tip, and push out excess water and air bubbles under decal with soft cotton cloth.

When decals get dry, wipe off with wet cloth excess glue left around decals.

ТОВ ICM Холдинг
вул. Бориспільська 9, корпус 64,
02099, Київ, Україна
Тел./факс: +38(044) 369 54 12
E-mail: export@icm.com.ua



ICM Holding
Borispolskaya, 9, build. 64,
02099, Kiev, Ukraine
Tel./Fax: +38(044) 369 54 12
E-mail: export@icm.com.ua

Тип XXVIIB "Seehund" (ранній)

Німецький надмалий підводний човен
2 Світової війни

№S.006
(S.020)

1:72

U-Boat type XXVIIB Seehund (early)

WWII German Midget Submarine

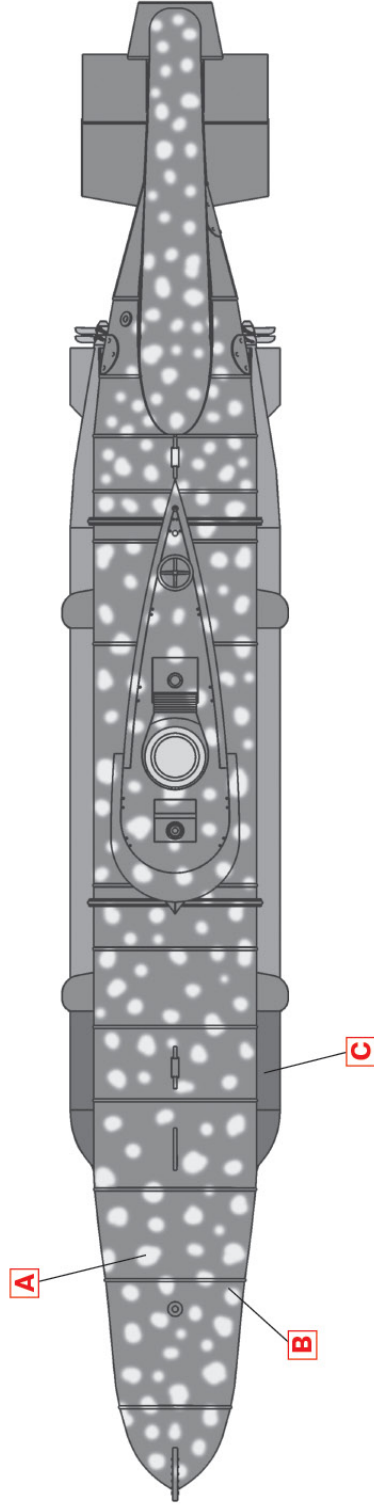

U-Boat Type XXVIIB Seehund U-5329, K-Flottilia 312,
Ijmuiden, February 1945.
Підводний човен типу XXVIIB "Seehund" U-5329, К-флотилія 312,
Еймейден, лютий 1945 р.

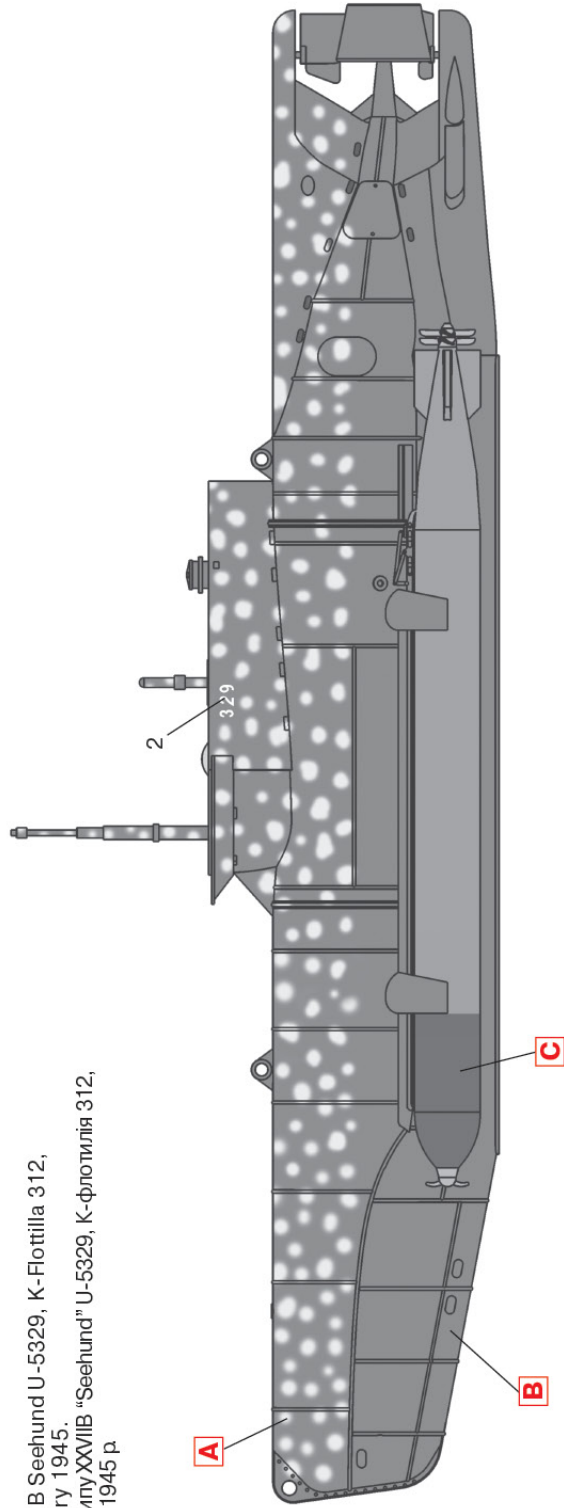

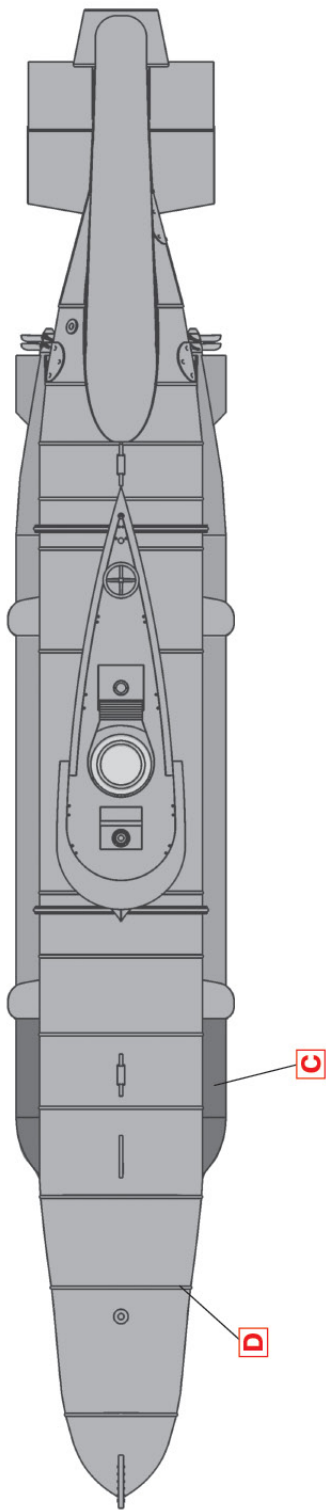

U-Boat Type XXVIIB Seehund, Lehrkdo 300,
 Surendorf, May 1945.
 Підводний човен типу XXVIIB "Seehund", учбова команда 300,
 Зурендорф, травень 1945 р.

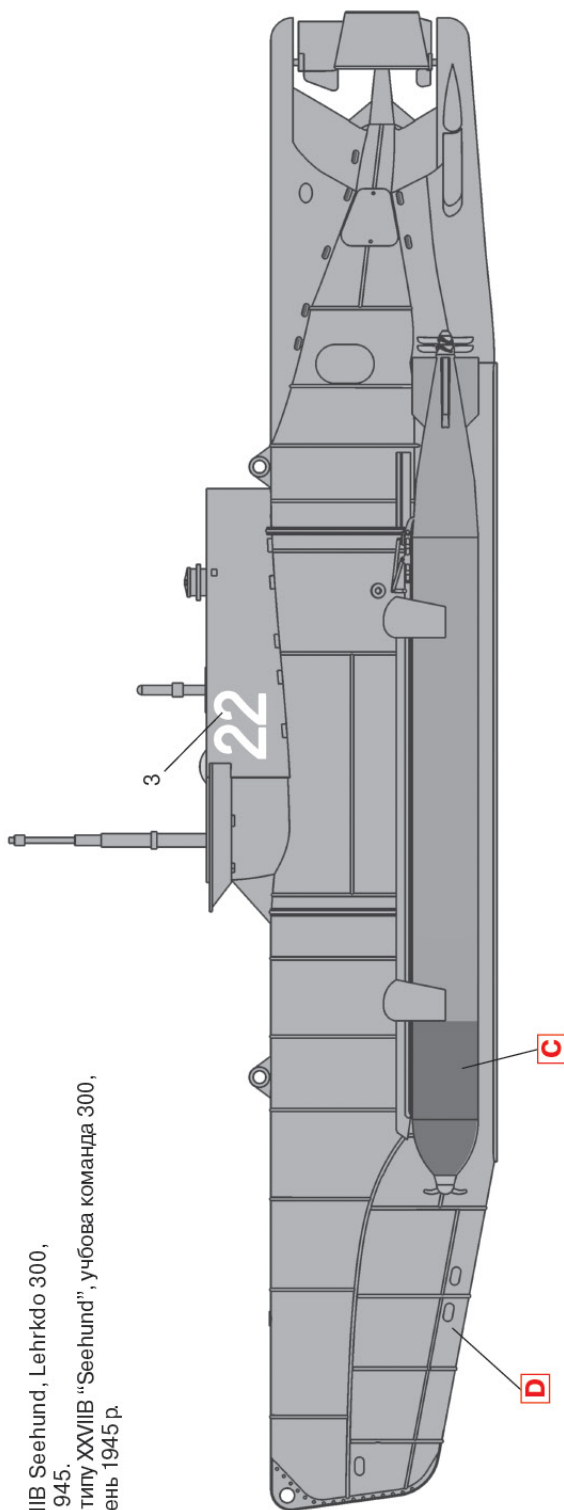

ТОВ ІСМ Холдинг
 вул. Бориспільська 9, корпус 64,
 02099, Київ, Україна
 Тел./факс: +38(044) 369 54 12
 E-mail: export@icm.com.ua



ICM Holding
 Borispolskaya, 9, build. 64,
 02099, Kiev, Ukraine
 Tel./Fax: +38(044) 369 54 12
 E-mail: export@icm.com.ua